

REMORQUES PLATEAUX

ROUES INTÉRIEURES

REMORQUES
TRELGO

RI 4252



Version de base plateau nu

RI 4252



Ridelles mécano-soudées en option

Ridelles mécano-soudées et réhausses grillagées en option

RI 2130



4 anneaux d'arrimage encastrés dans le plancher

FABRICATION FRANÇAISE

RI 2130



Ridelles latérales basculables

RI 2130



Ridelles et bâche plate en option

REMORQUES PLATEAUX

ROUES INTÉRIEURES

RE M O R Q U E S
TRELGO

Caractéristiques techniques communes

- Châssis mécano-soudé et galvanisé à chaud non basculant
- Plancher bois antidérapant encastré
- Essieu galvanisé à suspension intégrée
- Freinage par inertie à recul automatique
- Ridelles en option :
 - acier mécano-soudées et galvanisées à chaud
 - rabattables et escamotables sur les 4 côtés
 - avec mains-courantes intégrées
 - hauteur totale intérieure de 0,40 m
 - fermetures type BENNE à rattrapage de jeu
- Anneaux d'arrimage encastrés dans le plancher
- Feux 6 fonctions protégés dans la traverse arrière

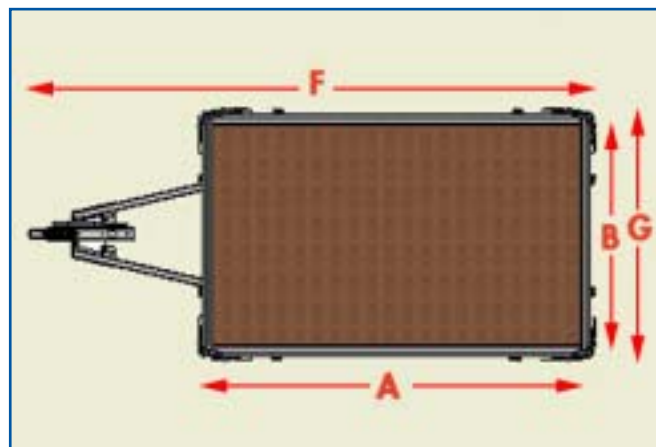
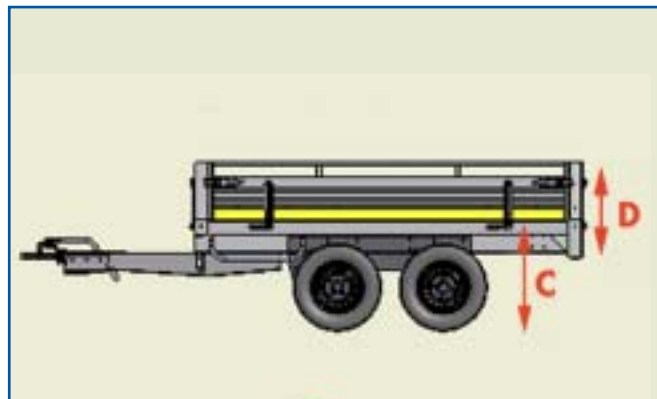

Options pour tous les modèles

- Timon réglable à partir de 1 300 kg (sauf modèles 2132 et 2162)
- Anneau 42 x 68
- Support roue de secours
- Logement sous châssis avec rampes de montée
- Rampes de montée 2,50 m acier ou alu
- Béquilles arrières de stabilité
- Porte-échelles
- Réhausse grillagée hauteur 0,80 m
- Bâche plate
- bâche + arceaux hauteur 1,40 m (au-dessus des ridelles soit 1,80 m du plancher)

Les dimensions sont données en mètres à titre indicatif

Désignation	PTC kg	CU kg	Dimensions du plateau nu (A/B)	Dimensions utiles avec ridelles	H. plancher à vide (C)*	Dimensions hors tout (F/G)	Nbre essieux	Roues			
RI/PI - 2074	750 NF	511	2,64 x 1,67	2,56 x 1,59	0,72	3,84 x 1,72	1	145/13			
RI/PI - 2075	750	478			0,72		1	145/13			
RI/PI - 2100	1000	708			0,74		1	185/70 R13			
RI/PI - 2130	1300	992			0,77		1	185 R14			
RI/PI - 2132	1300	950			0,72		2	145/13			
RI/PI - 2160	1600	1 262			0,76		1	185 R14/8C			
RI/PI - 2162	1600	1 224			0,72		2	155 SR13			
RI/PI - 2202	2000	1 621			0,74		2	185/70 R13			
RI/PI - 3130	1300	940			3,46 x 1,81		3,38 x 1,73	0,77	4,67 x 1,87	1	184 R14
RI/PI - 3160	1600	1 206						0,76		1	185 R14/8C
RI/PI - 3202	2000	1 509	0,74	2		185/70 R13					
RI/PI - 3252	2500	2 020	0,77	2		185 R14					
RI/PI - 3322	3200	2 660	0,76	2		185 R14/8C					
RI/PI - 4202	2000	1 412	4,31 x 2,09	4,24 x 2,03		0,74		5,89 x 2,16		2	185/70 R13
RI/PI - 4252	2500	1 878			0,77	2	185 R14				
RI/PI - 4322	3200	2 566			0,76	2	185 R14/8C				
RI/PI - 4352	3500	2 845			0,75	2	195 R14 C				
RI/PI - 5202	2000	1 303	5,17 x 2,27	5,10 x 2,21	0,74	6,80 x 2,34	2	185/70 R13			
RI/PI - 5252	2500	1 770			0,77		2	185 R14			
RI/PI - 5322	3200	2 444			0,76		2	185 R14/8C			
RI/PI - 5352	3500	2 720			0,78		2	195 R14 C			

*C : hauteur du plateau du sol au plancher à vide

TRIGANO REMORQUES - 345 039 069 RCS PARIS - Document non contractuel - Février 2004 - R002391T

Les remorques présentées sont exclusivement destinées à une utilisation sur le réseau routier